

2024年1月15日  
センクシア株式会社

## 「スマートダイア®Ⅱ工法」の適用範囲の拡大と新型式を追加 ～ブレース接合・高強度材へ対応～

建材機器の製造・販売及び関連工事を行うセンクシア株式会社（本社：東京都港区、代表取締役社長：笠原 伸泰）は、この度、柱絞り通しダイアフラム工法「スマートダイアⅡ工法」の適用範囲拡大により、ブレース接合への対応、また、新型式の追加により高強度材への対応を開始しましたのでお知らせいたします。

柱絞り通しダイアフラム工法「スマートダイアⅡ工法」は、鉄骨造における柱サイズが異なる柱はり接合部に用いる通しダイアフラム工法です。

従来の工法に代わり、建物全体の使用鉄骨量の削減及びコストダウンに寄与すると共に、パネルゾーンの省略化により、製作工数低減や工期短縮が可能となります。

この度、需要が増えているブレース接合及び高強度材にも対応できるよう、スマートダイアⅡ工法の適用範囲を拡大、新型式の追加をいたしました。

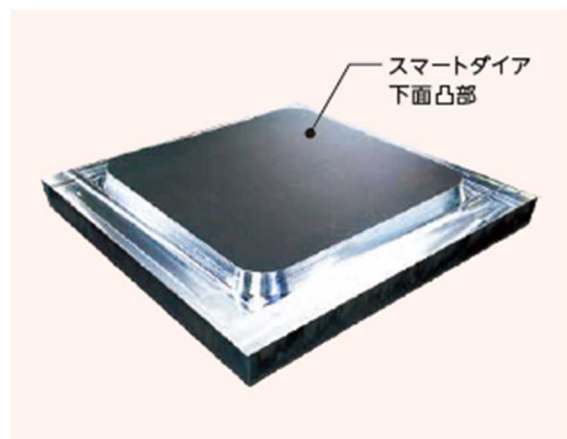
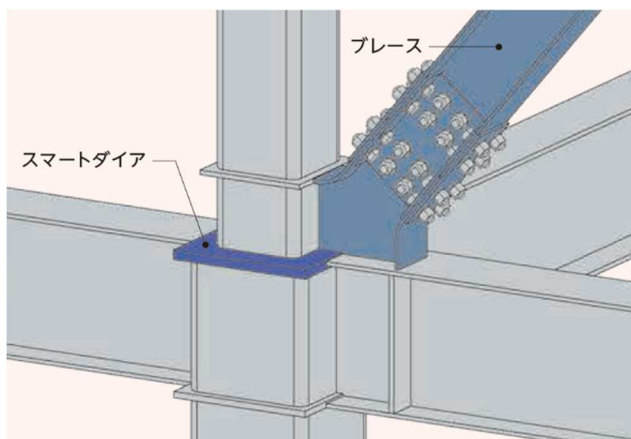

**■ 特長**

1) 鉄骨造におけるブレース接合へ対応

現行の型式にてブレース（鉛直ブレース・水平ブレース）接合部が取り付く場合も適用可能となりました。（SDe 型式、HSDe 型式、SD 型式）

2) 高強度材の使用が可能

F 値 385N/mm<sup>2</sup>以下の高強度柱（UBCR365・JBGR385 等）へ対応可能な型式の追加により、設計の自由度が向上しました。（HSDe 型式）

3) 鋼板化により 150mm 絞りを実現

従来の 50mm、100mm 絞りに加え、この度の適用範囲拡大により最大 150mm 絞りまで可能となりました。（SDe 型式、HSDe 型式）

**■ 商品概要****1. 商品名**

工法名：スマートダイア<sup>®</sup>Ⅱ工法

タイプ名：鋼板タイプ、鍛鋼タイプ

型式名：SDe 型式（鋼板タイプ）、HSDe 型式（鋼板タイプ高強度対応品）、SD 型式（鍛鋼タイプ）

**2. 取得評定／認定**

- ・ 工法：（一財）日本建築センター評定（BCJ 評定-ST0194）
- ・ 鍛鋼品鋼材 HFW490dho2：国土交通大臣認定（MSTL-0545）

**3. 販売価格**

お問い合わせください

**4. 製造元および販売元**

センクシア株式会社

東京都港区東新橋二丁目3番17号 モメント汐留

TEL：03-4214-1928（構造本部）

＜本件に関するお客様のお問合せ先＞  
センクシア株式会社 構造本部 TEL：03-4214-1928

＜本件に関する報道関係者のお問合せ先＞  
センクシア株式会社 企画部 [keiki@senqcia.com](mailto:keiki@senqcia.com)