

スマートダイア® II 工法

スマートダイア工法とは

パネルゾーンにテーパークラムを用いることなく、下階柱より上階柱のサイズを絞ることが出来る通しダイアフラム工法です。

(一財)日本建築センター 認定 BCI 認定-ST0194

鋼板タイプ
スマートダイア

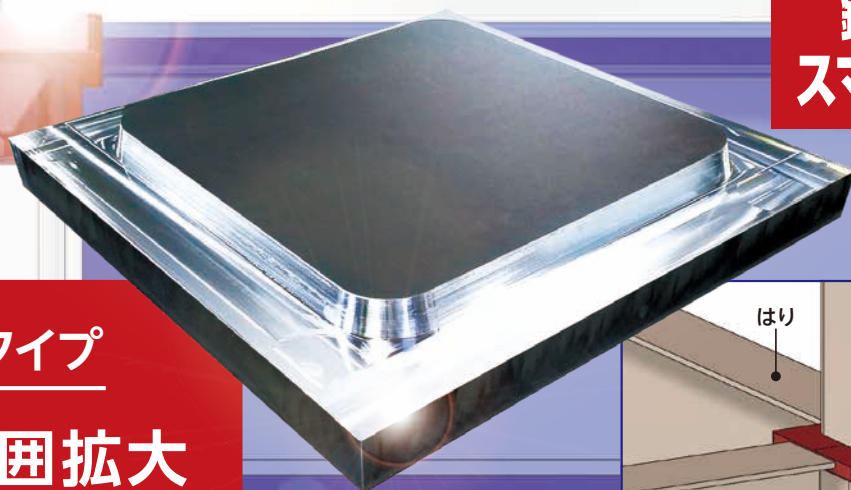

鋼板タイプ

適用範囲拡大

最大 **150**mm

絞り対応

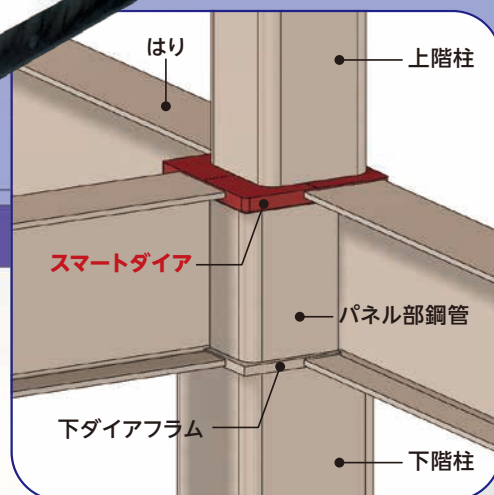

パネル部鋼管板厚	下階柱	現行型式	絞り量
25mm以下	<input type="checkbox"/> 550	SDe550-100	100mm ▼ 最大150mmまで 対応可
	<input type="checkbox"/> 600	SDe600-100	
	<input type="checkbox"/> 650	SDe650-100	
	<input type="checkbox"/> 700	SDe700-100	
32mm以下	<input type="checkbox"/> 500	SDe500W-100	
	<input type="checkbox"/> 550	SDe550W-100	
	<input type="checkbox"/> 600	SDe600W-100	
	<input type="checkbox"/> 650	SDe650W-100	
	<input type="checkbox"/> 700	SDe700W-100	

最大150mm 絞り対応に伴う型式変更

型式の変更による形状、寸法の変更はございません。

現行型式の在庫が無くなり次第、順次、新型式へと変更いたします。

現行型式と新型式が混在する場合がございます。

パネル部鋼管板厚	下階柱	現行型式
25mm以下	□550	SDe550-100
	□600	SDe600-100
	□650	SDe650-100
	□700	SDe700-100
32mm以下	□500	SDe500W-100
	□550	SDe550W-100
	□600	SDe600W-100
	□650	SDe650W-100
	□700	SDe700W-100

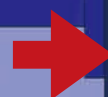

新型式
SDe550-150
SDe600-150
SDe650-150
SDe700-150
SDe500-150W
SDe550-150W
SDe600-150W
SDe650-150W
SDe700-150W

スマートダイア型式選定

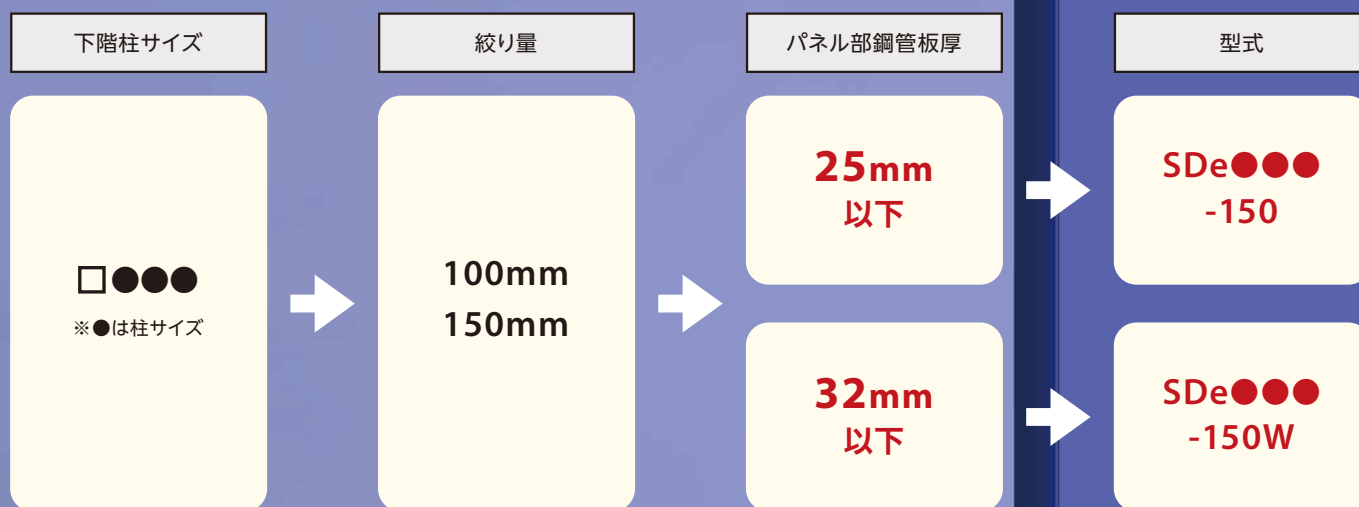

センクシア株式会社

※お問合せは、下記の営業担当者までご用命ください。

東京本店 TEL.(03)4214-1928
 札幌支店 TEL.(011)708-1177
 東北支店 TEL.(022)213-5595
 関東支店 TEL.(027)322-9411
 中部支店 TEL.(052)582-3356

北陸支店 TEL.(076)233-5260
 関西支店 TEL.(06)6395-2133
 中四国支店 TEL.(082)240-1630
 九州支店 TEL.(092)452-0341